

邵氏硬度计定荷台说明书

产品简介:

产品名称: D型邵氏硬度计测试机架

D型邵氏硬度计测试机架专用于配置D型邵氏硬度计。机架上端配置专用定荷砝码,准确测量橡胶的硬度。

特点:

*外形尺寸: 200x 150x384mm

*砝码质量: 5Kg

*重量: 11.9kg

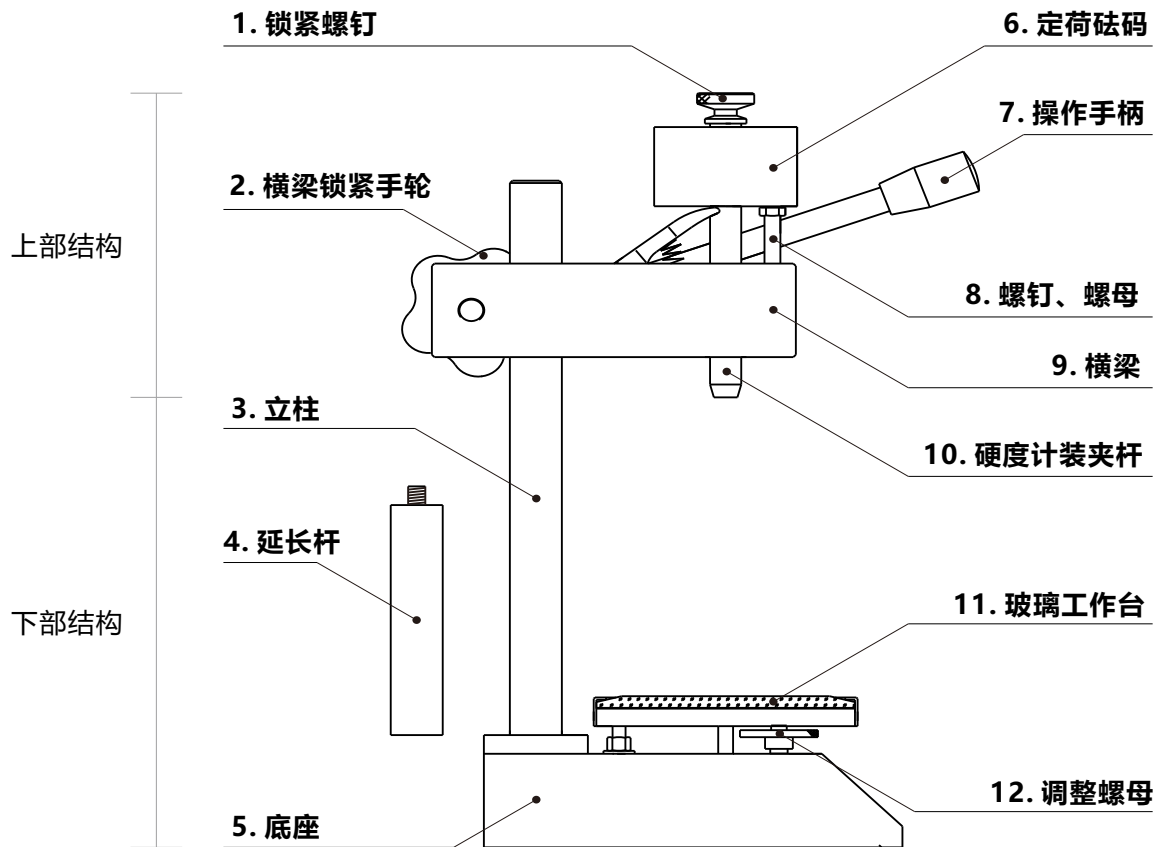

适用范围

硬度计类型	弹簧最大力度	压针直径	材料工艺	压针几何尺寸	压足外径	压足孔径	伸出长度	选配台架砝码重量	适用范围	执行标准
C型	0.455N-44.45N (46.4g-4536gf)	1.30+0.01	钨钢	35° ± 0.25/ 0.79+ -0.01	18 ± 0.1	3 ± 0.01	2.5 ± 0.02	5 ± 0.5kg	适用于高硬度范围	ASTM-D2240-05
D型				30° ± 0.25/ R0.1+ -0.01						ASTM-D2240-05/ GBT531.1-2008
DO型		2.38+0.01	不锈钢	R1.19+ -0.01						3.6 ± 0.01

注:定荷砝码外形尺寸: $\varnothing 88 \times 101 \text{mm}$; 质量: $4.47 \pm 0.1 \text{kg}$;
硬度计装夹杆连接尺寸: $M7 \times 0.5 \text{mm}$;